

Wykonawcy biorący udział w postępowaniu

Dotyczy : postępowania przetargowego: "Remont 263 szt. balkonów w zasobach Piłskiej Spółdzielni Mieszkaniowej Lokatoro-Własnościowej w Piłe"

### Odpowiedzi na zapytania do treści SIWZ

#### Pytanie nr 1:

Czy Zamawiający posiada jakiś wzór zadasznień, według którego należy wykonać zadasznienia? Na przykład zadasznienia na inwestycjach zrealizowanych wcześniej .

Odpowiedź:

Charakterystyka techniczna zadasznień:

- profile aluminiowe – typowe dla konstrukcji lekkich, malowane proszkowo (kolor RAL uzgodnić z Zamawiającym);
- wypełnienie: płyta poliwęglanowa wielokomorowa o grubości 10 mm w kolorze słomkowego brązu;
- uszczelki- podwójne, typowe dla systemu;
- zamocowanie daszku – do ściany na kołki, z przodu podparte na dwóch słupkach przymocowanych do balustrady;
- z rynnami okapowymi bocznymi, bez rur spustowych;
- kształt daszku – powierzchnia łukowa ze spadkiem na zewnątrz;
- wymiary daszku – zgodnie z pomiarami z natury powiększone o około 20 cm poza boczne krawędzie balkonu i 20 cm poza czołowa krawędź balkonu
- uszczelnienie przy ścianie : uszczelniacz dekarSKI.

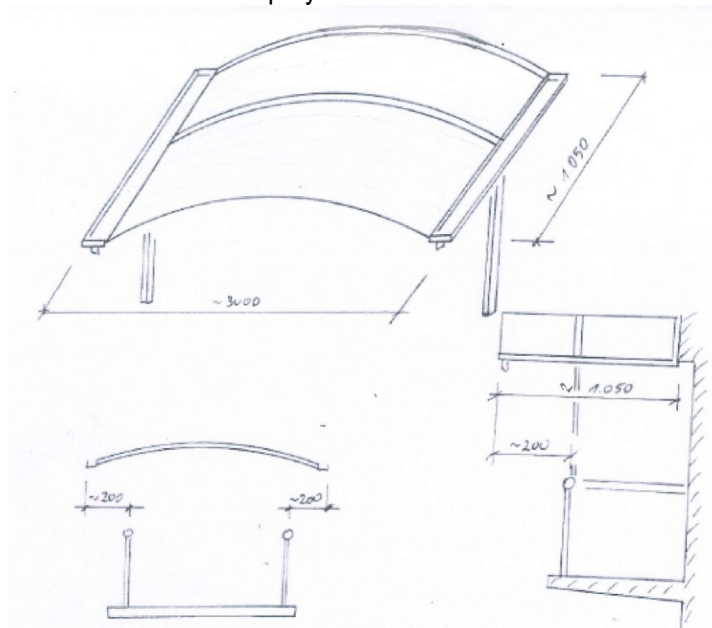

Zamawiający zrealizował tego typu zadasznienia w budynku przy Al. Wojska Polskiego 41 A-F w Piłe.

Pytanie nr 2:

Czy Zamawiający dopuszcza zamianę tynku sylikatowego na tynk mineralny, malowany farbą sylikonową lub silikatową? Dotyczy elewacji ul. Mickiewicza 111-133 ?

Odpowiedź:

Zamawiający dopuszcza naprawę elewacji budynku przy ul. Mickiewicza 111-133 stosując siatkę z tynkiem tylko w miejscach uszkodzeń lub spękań, wówczas można zastosować tynk mineralny malowany farbą silikonowa. Całość elewacji pomalować farbą silikonową, cokół – tynk żywiczny dekoracyjny.

Pytanie nr 3:

Czy Zamawiający przewidział przy remoncie elewacji ul. Mickiewicza 111-133 montaż listew dylatacyjnych systemowych ?

Odpowiedź:

Tak, należy przyjąć do wyceny montaż listew dylatacyjnych.

Z up. Zarządu PSM L-W w Pile  
Kierownik Działu Technicznego  
/-/ Justyna Błesnowska